

Porte coulissante automatique record 16 safecord



**Protection et sécurité avec
la porte anti-effraction**



record

your global partner for entrance solutions



La porte anti-effraction coulissante automatique record 16 safecord – transparente et efficace

record a spécialement développé ce concept anti-effraction pour tous les locaux ayant des exigences sécuritaires élevées: magasins de hi-fi, d'électronique, vêtements de luxe, locaux informatiques ou archives dans les bâtiments. La porte 16 safecord est remarquablement esthétique, fiable et solide, avec une résistance à l'effraction comparable à celle d'un rideau métallique.

La porte 16 safecord est construite sur la base standard record 16 STA, laquelle a été complétée par les éléments de sécurité suivants:

- verrouillage multipoint record 16 MPV
- vitrage feuilleté anti-effraction
- système de roulement renforcé
- structure des vantaux renforcée
- guidage au sol traversant

L'intégration de la porte safecord dans un système de gestion technique centralisée d'immeuble (GTC) permet d'accroître la sécurité. Toute tentative d'effraction provoque immédiatement une alarme au PC sécurité. La porte record safecord ayant une grande résistance à l'effraction, cela permet l'intervention des équipes de surveillance avant l'intrusion des cambrioleurs.

record 16 safecord – la 1^{ère} porte anti-effraction coulissante automatique – homologuée et certifiée

La porte record 16 safecord a passé avec succès les tests pour répondre à la classe de résistance 2 de la pré-norme européenne ENV 1627-1630. Les tests ont été effectués à l'Institut Technologique Suisse (fasif) en matière de sécurité sous les références WK2 n° de contrôle 201019 – 8-5-2002.

Sur demande, l'exécution redondante record 16 R safecord est également disponible.



... sécurité

La nouvelle record 16 safecord

- Les cambrioleurs occasionnels sont dissuadés
- Gain de temps et d'efficacité pour les services de surveillance
- Interconnecté avec record ADM (option), permet le déclenchement de l'alarme à la 1^{ère} tentative d'effraction
- Sécurité contre l'effraction comparable à un rideau métallique, la transparence en plus
- Partout dans vos bâtiments, locaux informatiques, recherche et développement, archives

**à coup sûr ...
... plus de sécurité**



record ADM – la gestion des portes en réseau

Le système ADM, sous protocole lon-bus, permet de surveiller et de commander toutes les portes d'un bâtiment depuis un poste central. Des économies importantes peuvent être réalisées sur la maintenance ainsi qu'une amélioration sensible de la sécurité générale du bâtiment.

... à la première tentative d'effraction, l'alarme est transmise immédiatement au personnel de sécurité ...

invisible – présentation élégante ...

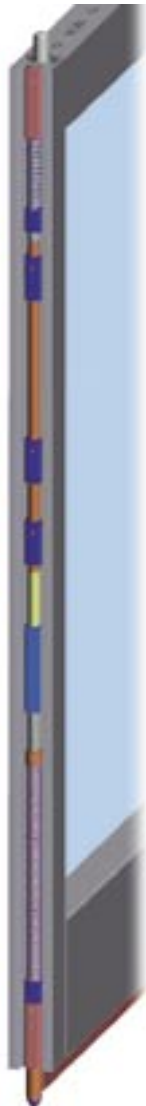

Verrouillage multipoint

Le verrouillage multipoint électrique record 16 MVP condamne l'ouverture des vantaux d'une manière très sûre par un empennage haut et bas. La commande peut se faire à distance; elle est gérée par la commande électronique. Un contact de fin de course donne l'état «verrouillé» au système d'alarme ou de gestion centralisée.



Caractéristique techniques

record 16 safecord/record 16 R safecord

Largeur de passage libre A

Porte coulissante à 2 vantaux 1'280–1'760 mm

Hauteur de passage libre G

Dimensions recommandées 1'920–2'640 mm

Poids maximal des vantaux

Porte coulissante à 2 vantaux 2 x 120 kg

Porte coulissante à 2 vantaux DUO 2 x 200 kg

Dimensions du mécanisme, habillage compris

Hauteur 200 mm

Profondeur 160 mm

Vitesse programmable de la porte

Porte coulissante à 2 vantaux max. 0,7 m en 1,0 s

Branchement électrique

Tension du secteur 230 V, 50/60 Hz

Courant nominal 0,9 A

Puissance nominale 200 W

Puissance nominale au repos 14 W

Fusible min. 2,5 A à action retardée

Variante d'exécution pour portes coulissantes à 2 vantaux

A. Porte coulissante à 2 vantaux avec parties latérales

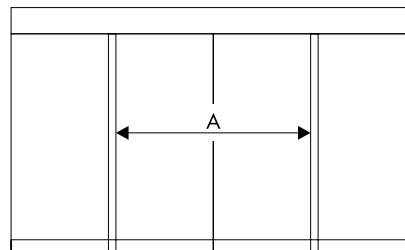

B. Porte coulissante à 2 vantaux sans parties latérales

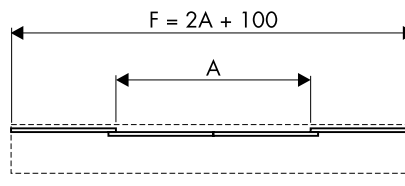
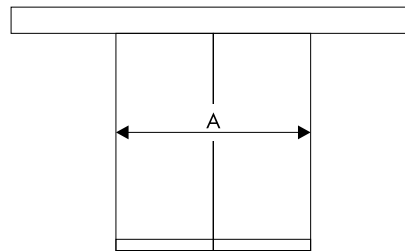

A = largeur de passage libre (largeur d'ouverture)

G = hauteur de passage libre

F = longueur du support

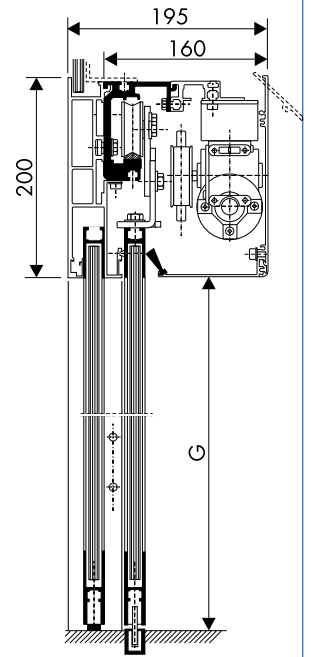

your global partner for entrance solutions

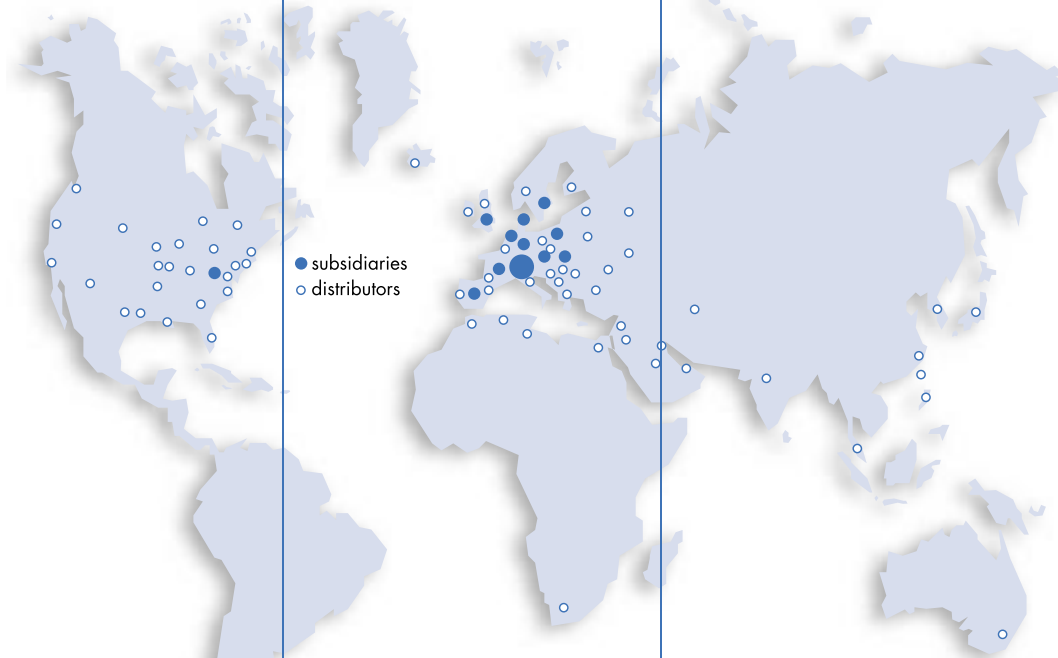

● subsidiaries
○ distributors

● Austria

Helmut Heinz Bunzl Ges.m.b.H.
record Türautomation
Zwingenstrasse 17
A-2380 Perchtoldsdorf
Tel. +43 1 865 88 75
Fax +43 1 865 88 75 14
e-mail: hhb@aon.at
www.record.hhb.at

● Denmark

record BMT A/S
Hovedstensvej 33
DK-2650 Hvidovre
Tel. +45 36 78 23 00
Fax +45 36 77 16 28
e-mail: salg@recordbmt.dk
www.recordbmt.dk

● France

record portes automatiques SA
ZAC-6, rue de l'Orme Saint Germain
F-91165 Champlan Cedex
Tel. +33 1 69 79 31 10
Fax +33 1 69 79 31 29
e-mail: record@cordver.fr
www.record-portes-automatiques.fr

● Germany

record Türautomation GmbH
Dieselstrasse 70
D-42389 Wuppertal
Tel. + 49 202 60 90 10
Fax + 49 202 60 90 111
e-mail: info@tuerautomation.de
www.tuerautomation.de

● Great Britain

record automatic doors (UK) limited
Unit 4 D, Albany Park Industrial Estate
Frimley Road, Camberley
GB-Surrey GU 16 7 QE
Tel. +44 1276 692 999
Fax +44 1276 692 747
e-mail: info@record-uk.co.uk

● Hungary

record ajtó kft
Leshegy ut 8
H-2310 Szigetszentmiklós
Tel. +36 24 51 53 90
Fax +36 24 51 53 92
e-mail: recordajto@recordajto.hu

● Netherlands

Automatische deuren record B.V.
Cardanuslaan 30
NL-6865 HK Doorwerth
Tel. +31 26 33 99 777
Fax +31 26 33 99 770
e-mail: info@record-automatishedeuren.nl
www.record-automatishedeuren.nl

● Poland

record drzwi automatyczne Sp.zo.o.
Nowa 23 Street
PL-05-500 Piaseczno, Stara Iwiczna
Tel. +48 22 73 77 100
Fax +48 22 737 70 08
e-mail: record@record.net.pl

● Spain

record puertas automaticas SA
Calle Joaquin Sorolla, n° 81
E-28529 Rivas Vaciamadrid
Tel. +34 91 499 08 80
Fax +34 91 499 12 56
e-mail: infospain@recordpuertas.es

● Sweden

record dörrautomatik sweden AB
Box 19006
Wedavagen 22B
S-15225 Södertälje
Tel. +46 8 550 646 30
Fax +46 8 550 699 20
e-mail: info@rdarecord.se
www.rdarecord.se

● Switzerland

record Türautomation AG
Allmendstrasse 24
CH-8320 Fehraltorf
Tel. +41 1 954 91 91
Fax +41 1 954 92 00
e-mail: gch@record.ch
www.record.ch

● USA

KM Systems Inc.
4910 Starcrest Drive (28110)
Post Office Box 3099
Monroe, NC 28111-3099
Tel. +1 704 289 92 12
Fax +1 704 289 20 24
e-mail: engineering@kmsystemsinc.com
www.kmsystemsinc.com

● International

record international ltd
Allmendstrasse 24
CH-8320 Fehraltorf
Tel. +41 1 954 91 91
Fax +41 1 954 92 42
e-mail: exp@record.ch



● Production

agtatec ag
Allmendstrasse 24
CH-8320 Fehraltorf
Tel. +41 1 954 91 91
Fax +41 1 954 92 00
e-mail: agtatec@record.ch

record industry SA
Z.I. les Triboulières
F-38460 Crémieu
Tel. +33 4 74 90 52 90
Fax +33 4 74 90 52 91
e-mail: record.industry@cordver.fr

www.agta-record.com



record

your global partner for entrance solutions